

EOS0720iNET3 ポートとネット接続ケーブル (V3.1 firmware version)

充電器1 (MASTER マスター側)

充電器2 (SLAVE スレーブ側)

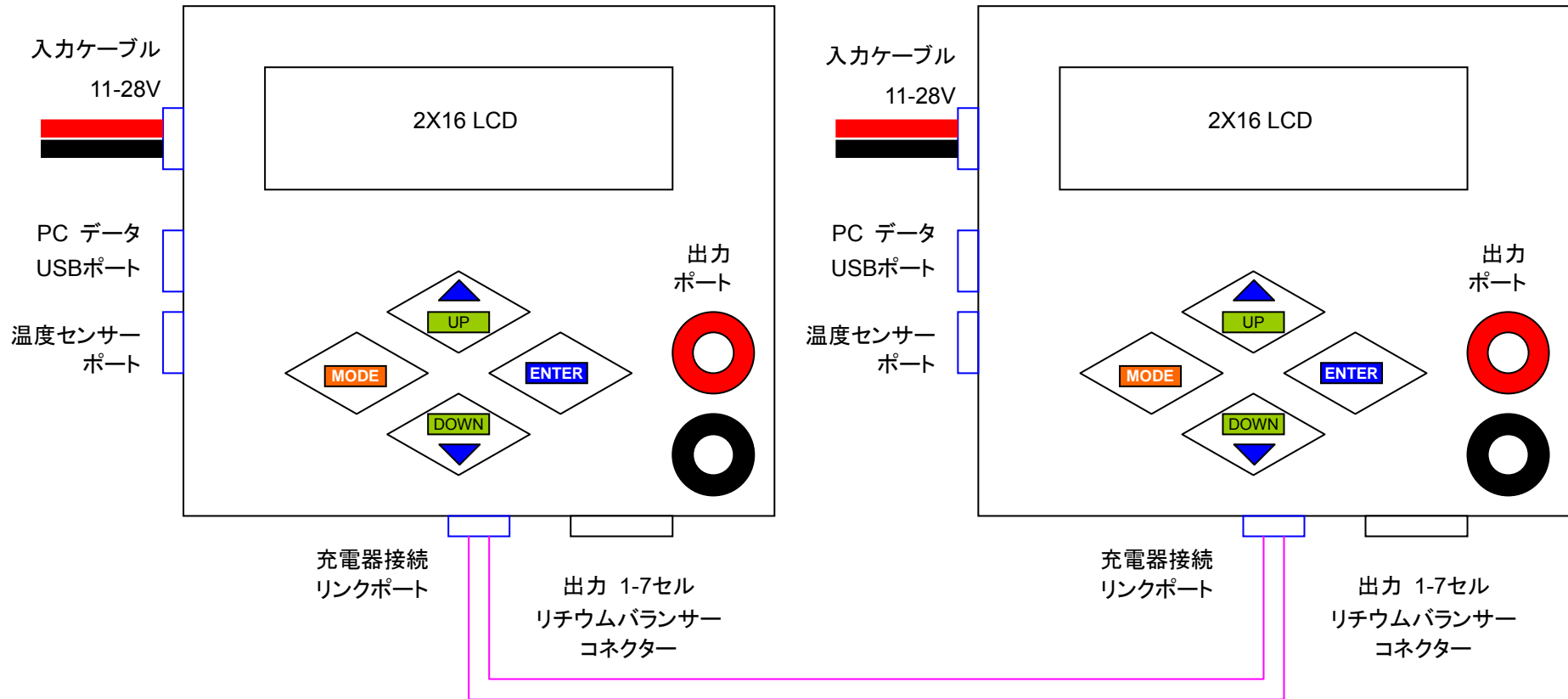

充電器同士を
別売のネットワークケーブルで接続
#HP-EOS0610-MS

(1) メインメニューのフローチャート

(注: SYNC同期モードが選択されたほうがマスター側になります。)

MASTER/マスター

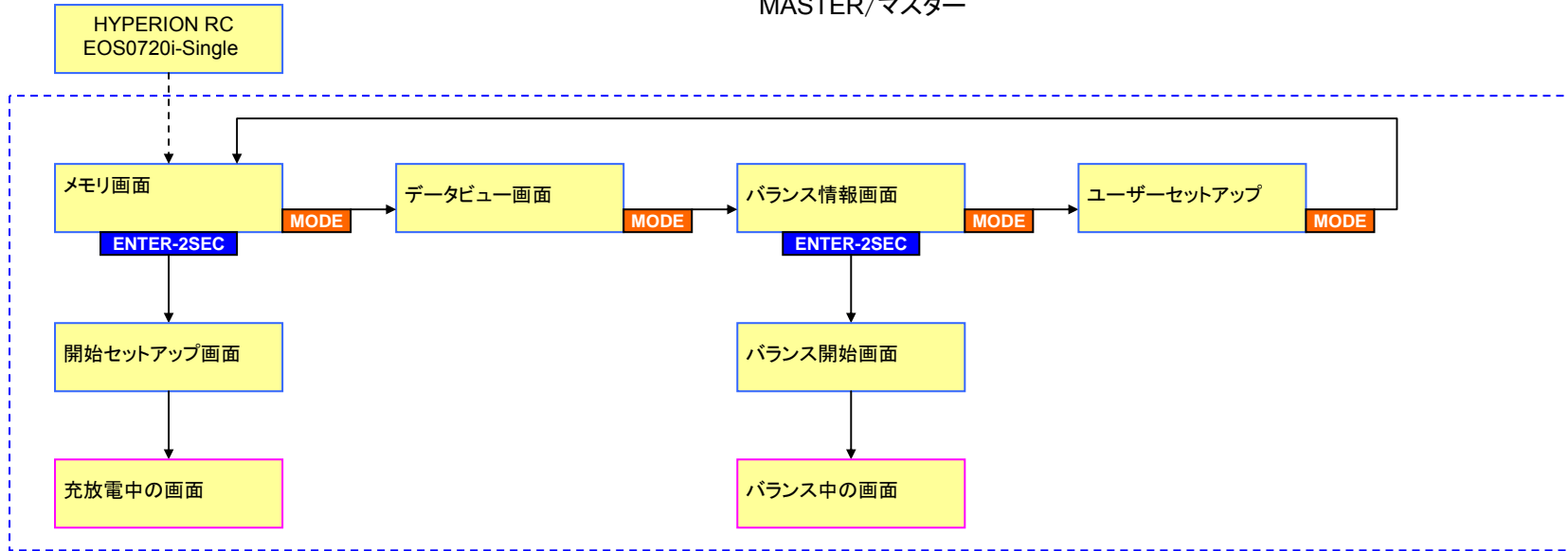

SLAVE/スレーブ側

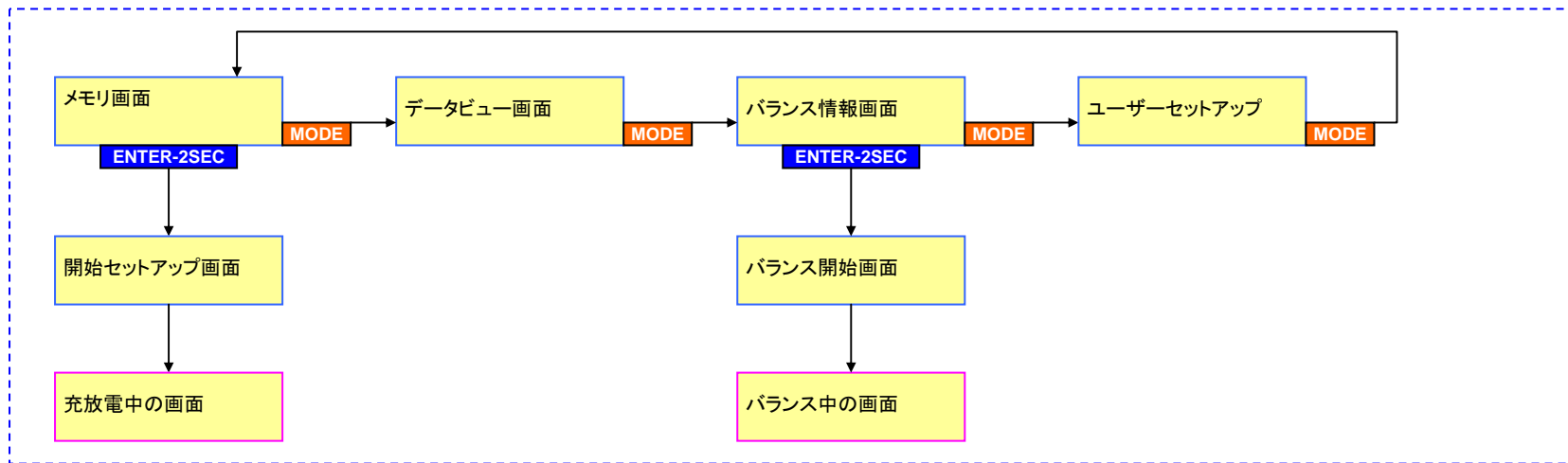

(2) メモリ設定画面 (各メモリごとに選択した電池の種類にあわせてこれらの内容が設定できます。)

LiIo/LiPo/LiFePO4 (a123)

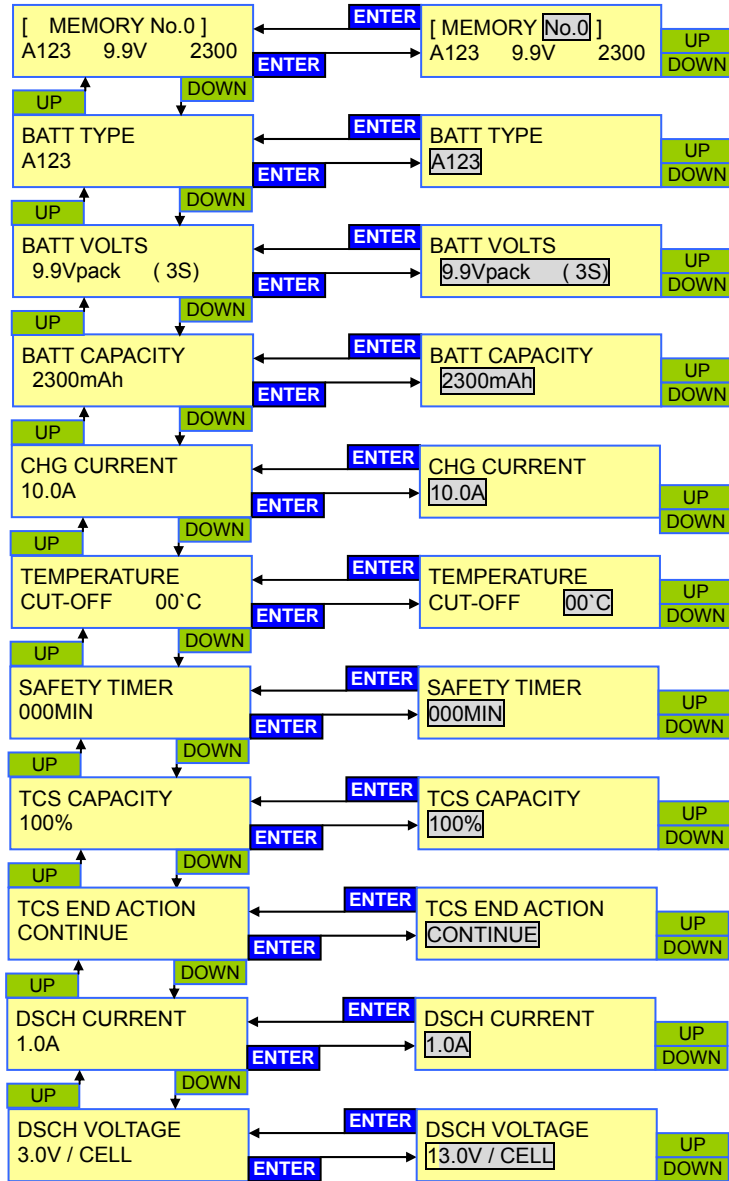

NiCd/NiMH

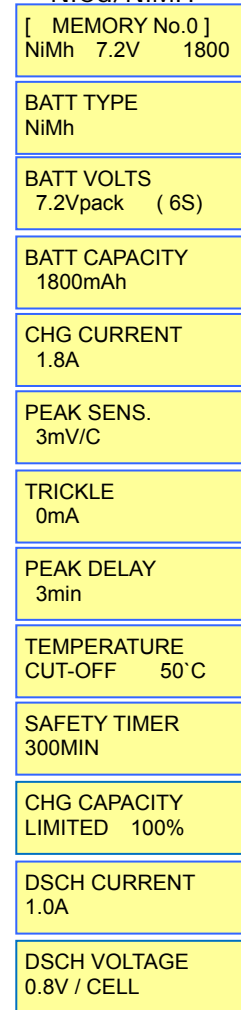

Pb

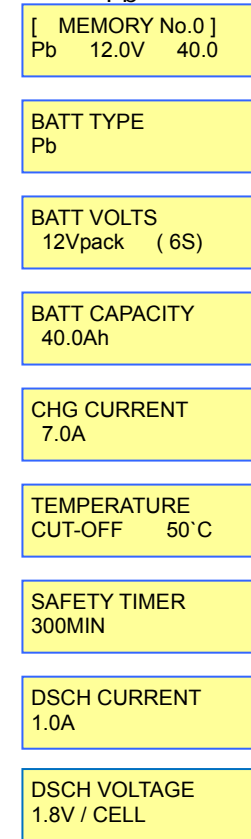

(3) データビュー画面

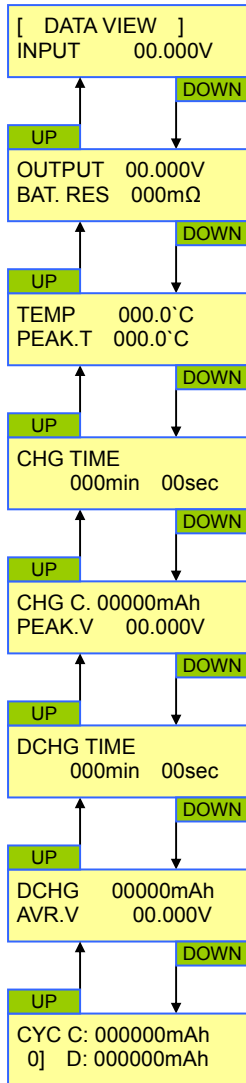

(4) バランス情報,開始画面

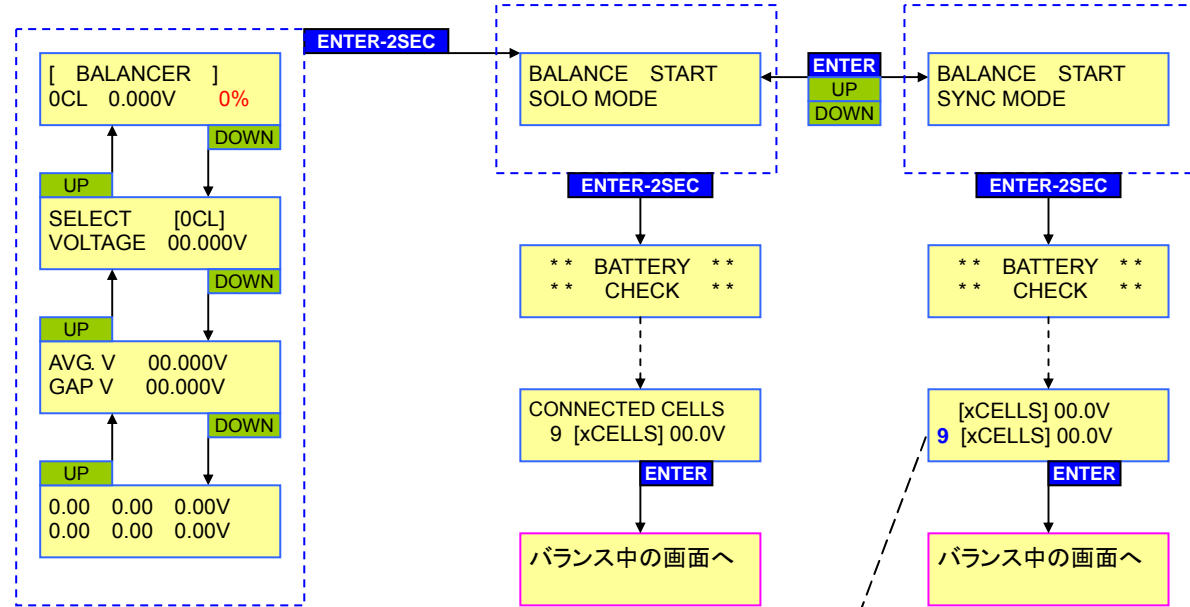

赤字の 0% はTCS容量%

リチウム電池でバランス端子接続時は10秒間の自動カウントダウン表示。ユーザーの確認が無くても10秒後自動的に開始します。

(5) USER SETUP DISPLAY ユーザーセットアップ画面

充電器全体の設定

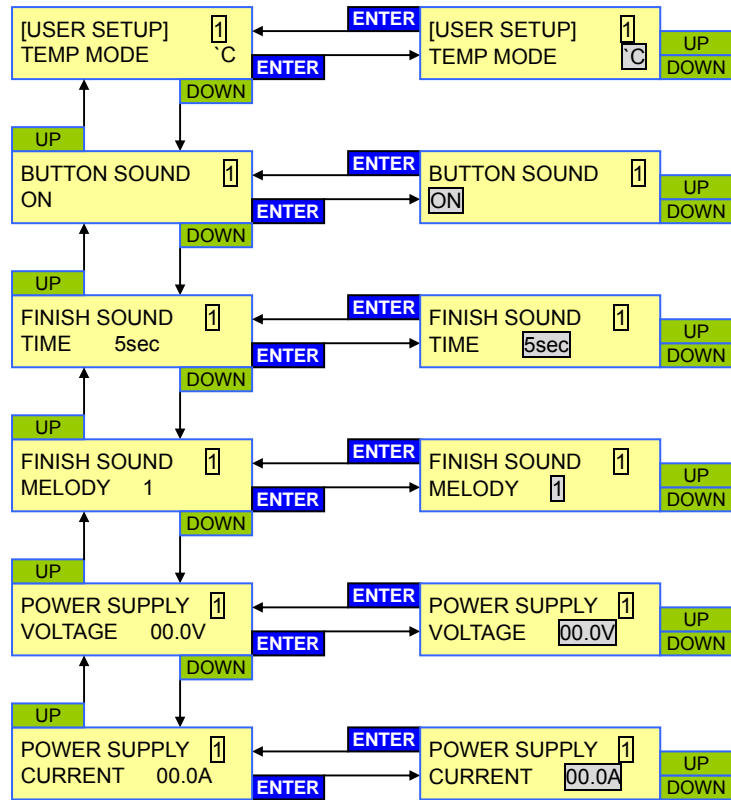

開始セットアップの画面

(6) NiCd / NiMH電池での開始

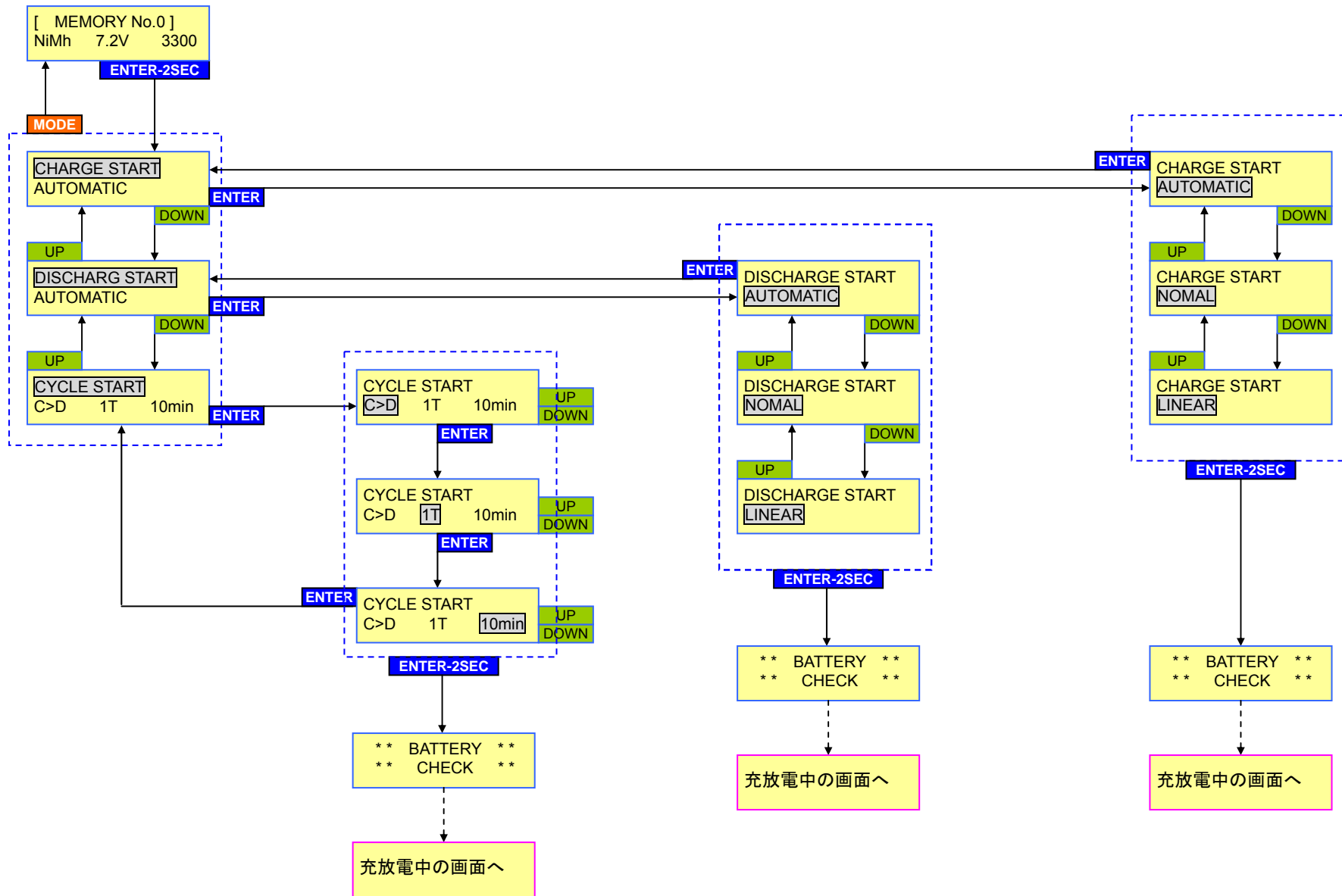

(7) LiIo / LiPo / A123電池の開始

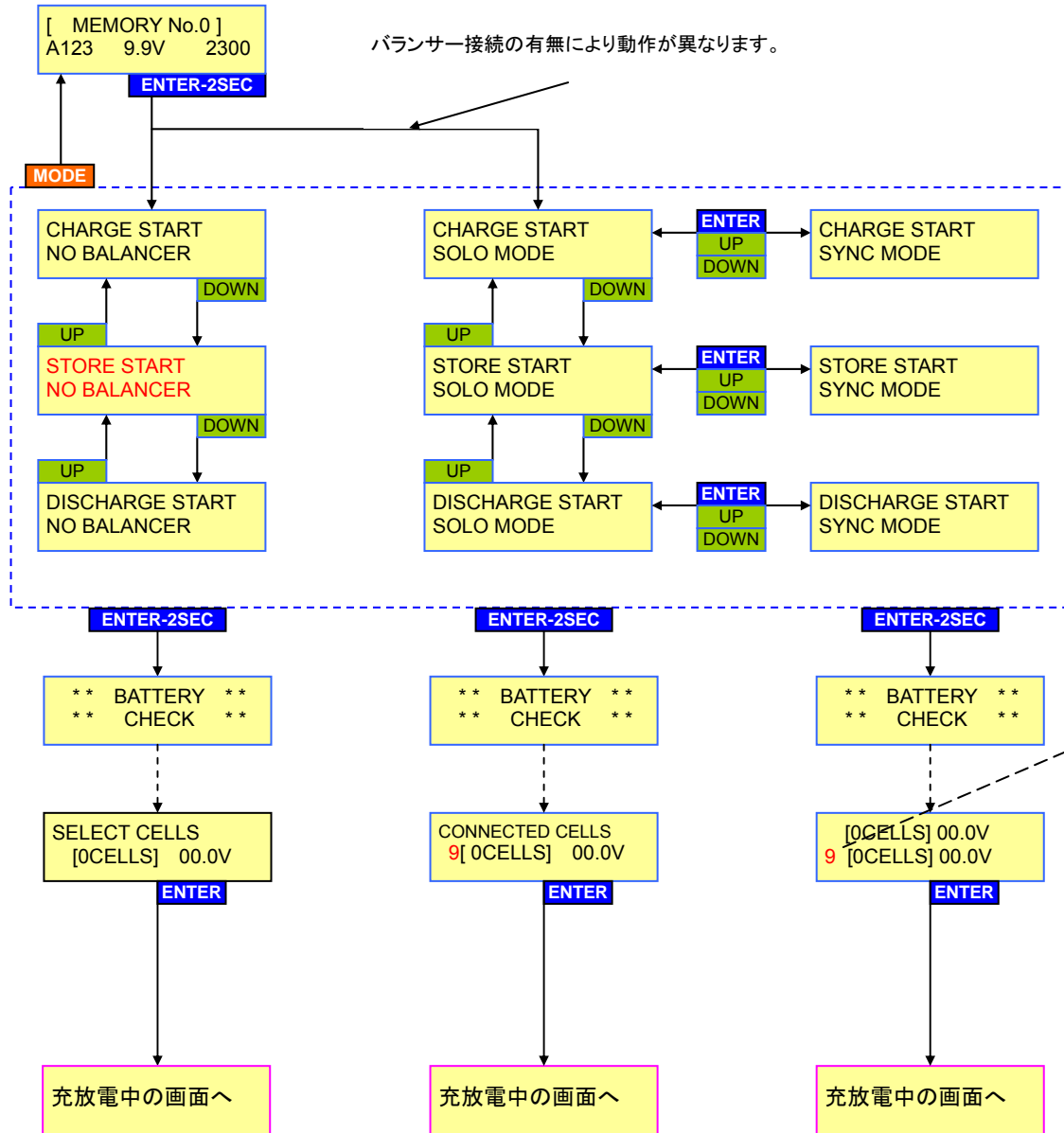

バルancer接続の有無により動作が異なります。

(8) 鉛電池の開始

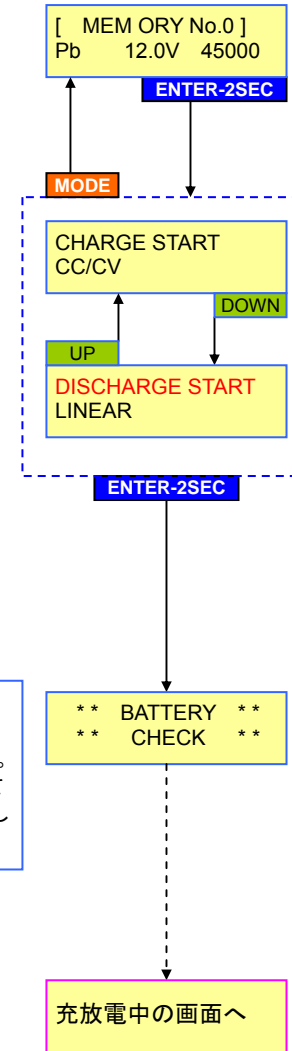

リチウム電池でバランス端子接続時は10秒間の自動カウントダウン表示。ユーザーの確認が無くても10秒後自動的に開始します。

注意: STORE保存モードはLiIo, LiPo, LiFePO4(A123)のみでバルancerが接続されているときだけ使えます。バルancerが接続されていないとOUTPUT BATTERY CONNECT ERRORとなります。

(9) 充放電中の画面 充放電中とバランス中の画面と操作のメニューの流れです。

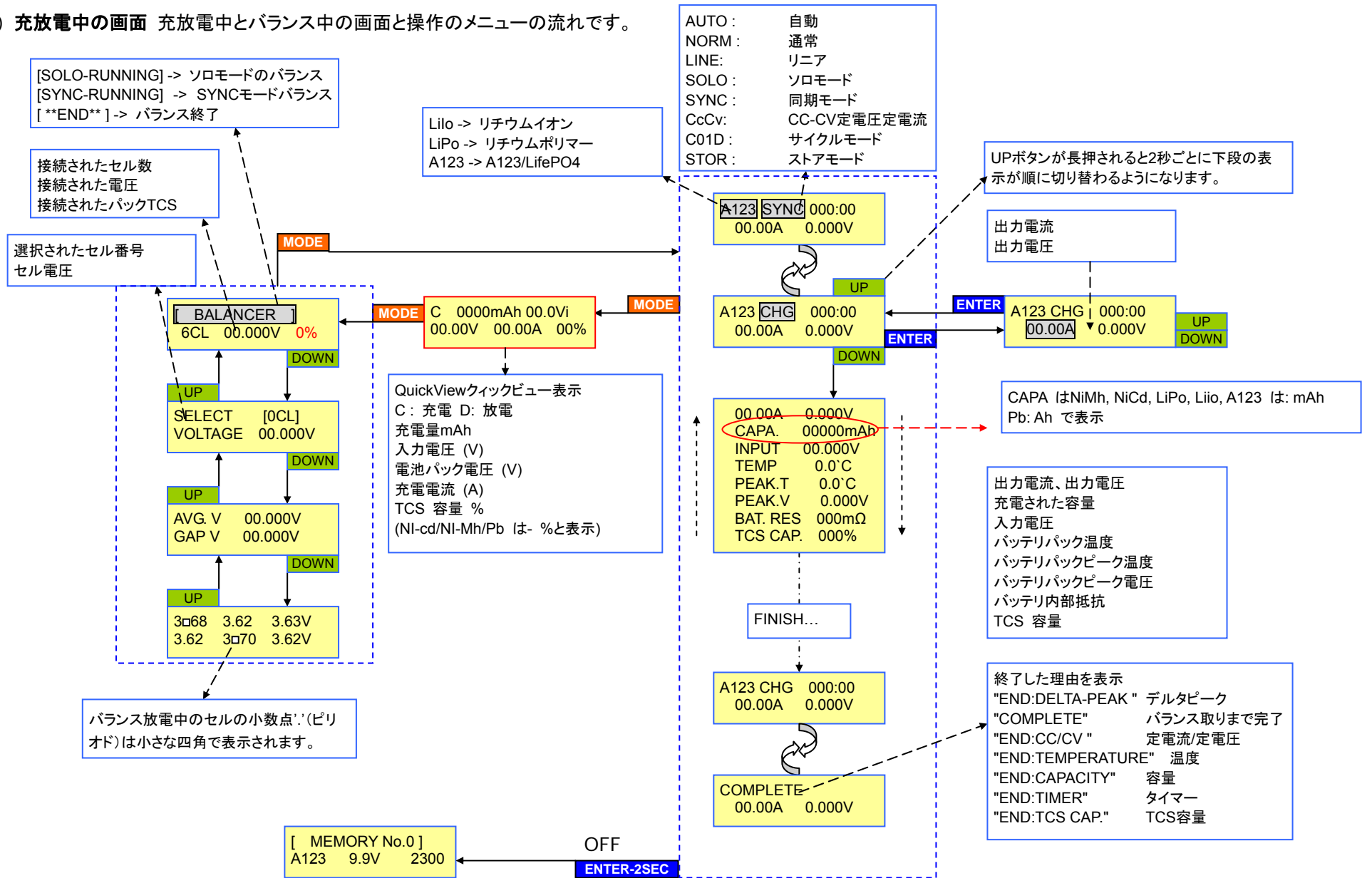

(10) LiIo / LiPo / LiFePO4 (a123) 終了画面

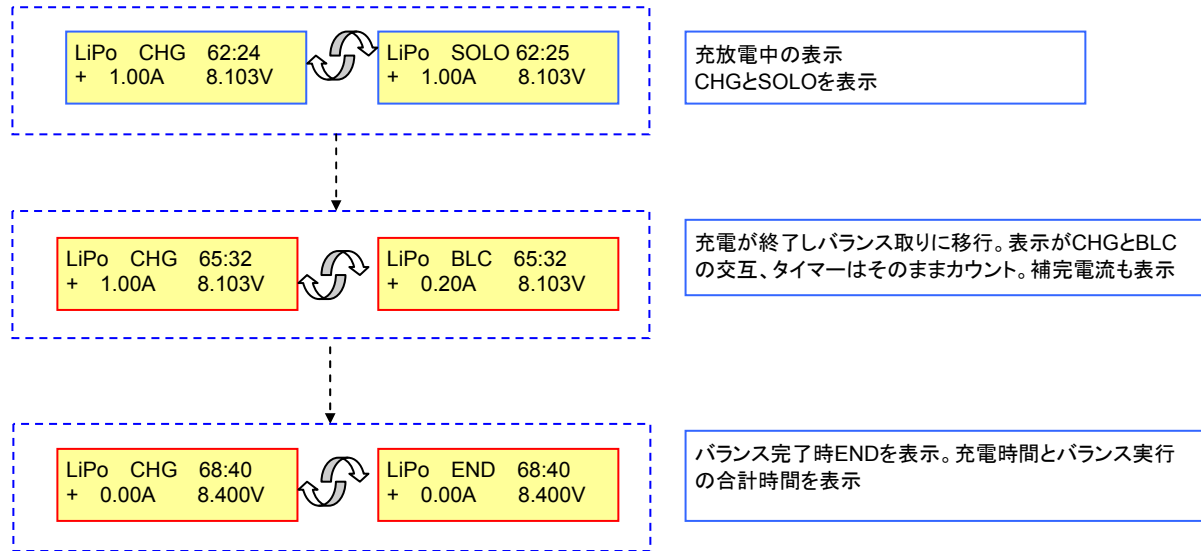

(11) NiCd/NiMH サイクル実行中の画面

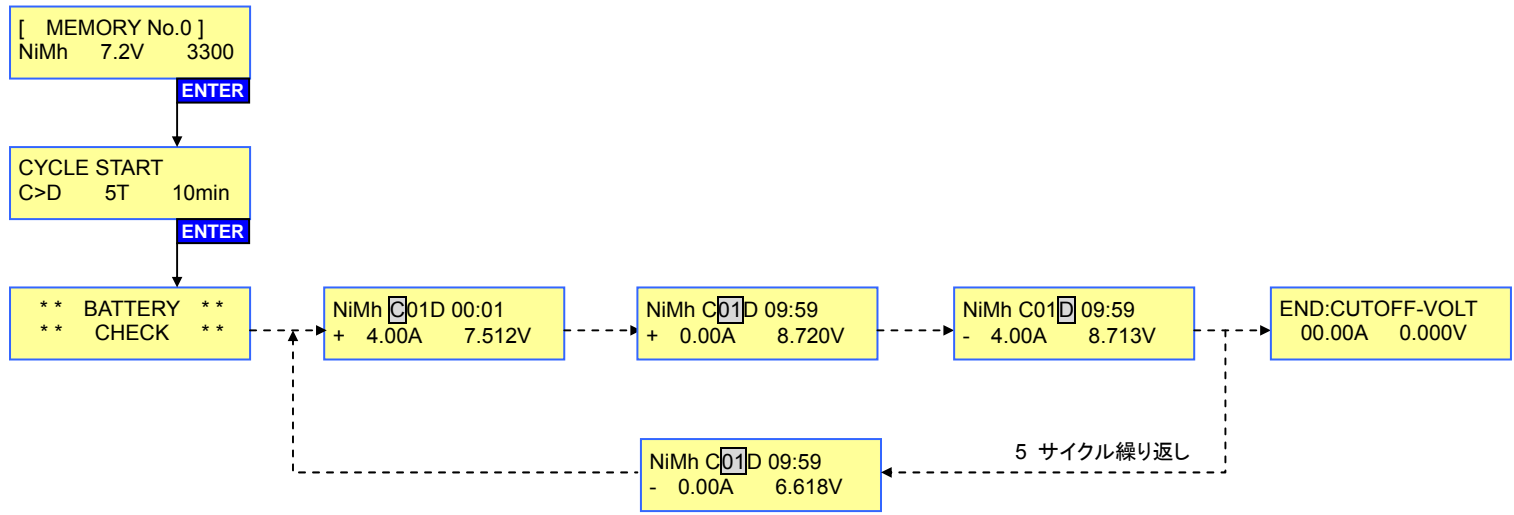

エラーメッセージ

INPUT VOLTAGE ERROR 0.00Vi	入力電圧が11.0V以下、28V以上になった
OUTPUT BATTERY CONNECT ERROR	電池パックが接続されていない
OUTPUT BATTERY REVERSE POLARITY	電池パックの極性が逆
OUTPUT BATTERY OPEN CIRCUIT	動作中に電池パックが切り離された。
OUTPUT CIRCUIT ERROR	出力回路に問題がある。トラブルシューティングを参照
OUTPUT VOLTAGE TOO LOW 0.00V	充電設定より電池パックの電圧が低すぎる。電池パックの状態を確認し、充電器をリセットしてから再度試してください。
OUTPUT VOLTAGE TOO HIGH 0.00V	充電設定より電池パックの電圧が高すぎる。
TEMPERATURE SENSOR ERROR	温度センサーの接続が正しくない、不良。
BATTERY TEMP TOO LOW 0.00V	電池パックの温度が低すぎる (アイドル時に-10°C、充電中に0°C。温度センサーが接続されていること)。
BATTERY TEMP TOO HIGH	電池パックの温度が高すぎる (温度センサーが接続されていること)
INTERNAL TEMP TOO HIGH	充電器の内部温度が125°C以上になった。充電器の温度が下がるまで待ち、涼しいところで再度実行してください。
BALANCE VOLTAGE CELL(0) TOO HIGH	バランス中にセルの電圧が高すぎる。電池パックの損傷か、コネクタの不良が原因
PAUSE... CHARGER TOO HOT	充電器の内部温度が高すぎる。温度が下がるまで動作停止(ポーズ)
SYNC COMMAND ERROR	配線またはコネクタなどに問題がある。ネットワーク配線のコネクタを確認し、またトラブルシューティング参照
FLAT CHECK	NiCd, NiMH のみ。充電器がDeltaV を検出できず、充電が終了できない。トラブルシューティング参照

Hyperionリチウム電池パックのバランス端子の配線図

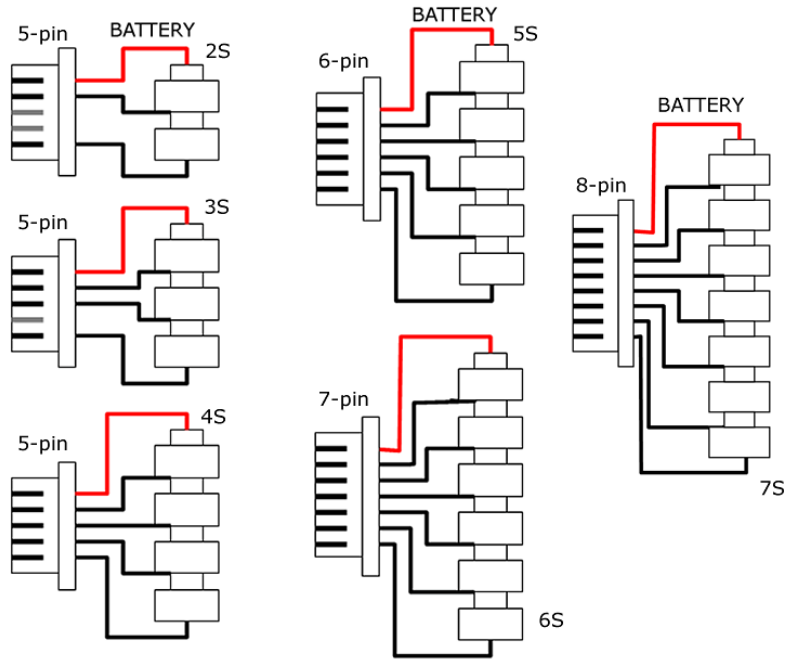

NETII にはHyperionタイプの2S~7S用マルチバランサーが同梱されています。(#HP-EOSLBA-7U-B)

パックで異なったバランス端子が使われている場合は下の表に合わせて適合するマルチバランサーパーツを購入してください。型番は# HP-EOSLBA-7Uxx-Bとなります。

下の表にない場合は電池パックを購入した販売店にお問い合わせください。

HP-EOSLBA-7UXH-B	HP-EOSLBA-7U-B	HP-EOSLBA-7UFP-B	HP-EOSLBA-7UEH-B
ALIGN	HYPERION	THUNDER POWER	KOKAM
DUALSKY	POLYQUEST	FLIGHTPOWER-EVO	GRAUPNER
E-FLIGHT	E-TEC	APEX	ROBBE
ELECTRIFLY	POLY RC	VISLERO	NEU
HEXTRONIC	XCITE	DANLIONS	APOGEE
COMMON SENSE V1	MAX AMPS	MPX	VAMPOWER
COMMON SENSE V2	TRUE RC		
ESKY	IMPULSE		
VENOM			
AIR THUNDER			
KONG THUNDER			
GRAYSON POWER			
TENERGY			
DN POWER			
MEGA POWER			
ELECTRIC POWER			
TURBORIX			
ENERGY EC, WOW RC			
IMAX			
FULLY MAX			
FUSION			