

HYPERION EOS0610iNET ポートとネット接続ケーブル

充電器1 (MASTER マスター側)

充電器 2 (SLAVE スレーブ側)

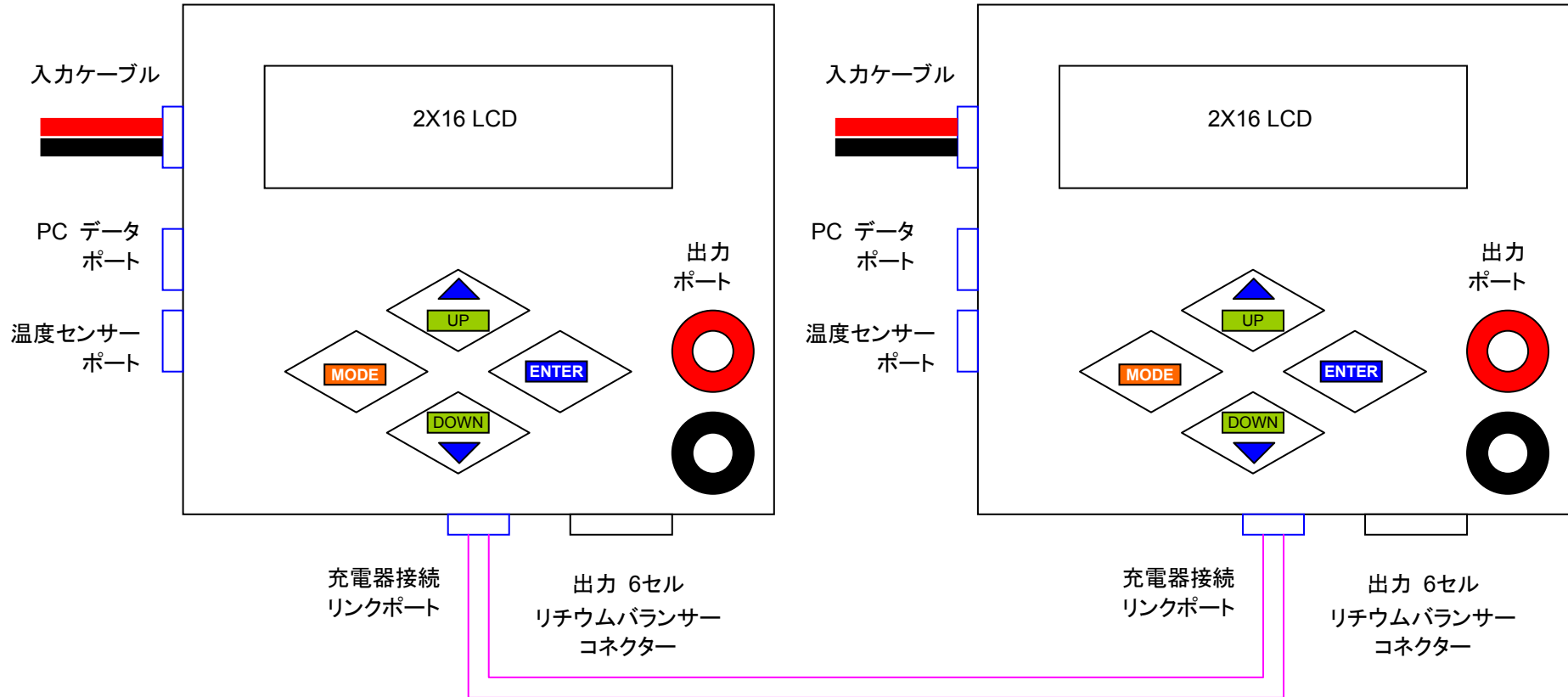

充電器同士を
別売のネットワークケーブルで接続
#HP-EOS0610-MSC

メニューフローチャート キーの入力でのメニューの流れを説明します。「ENTER 2SEC」は2秒ほど長押ししてください。

このページは大きな流れを示します。各機能の中のメニューの詳細は3ページ目以降をご覧ください。

MASTER マスター側

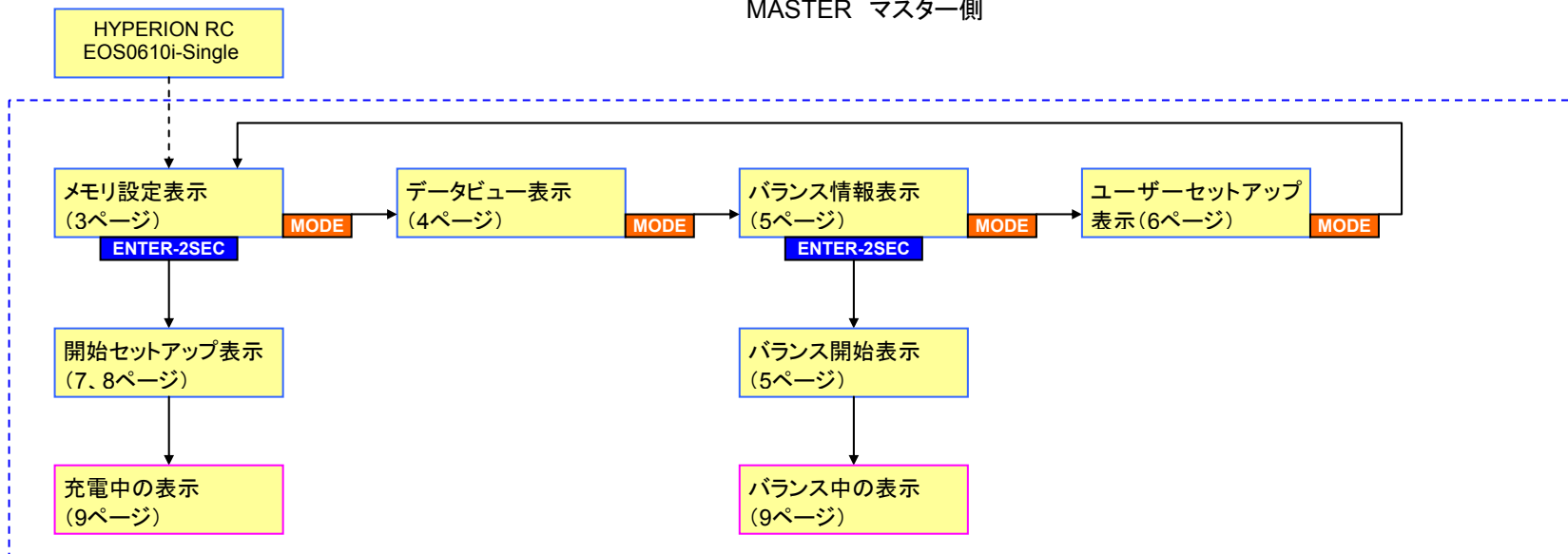

SLAVEスレーブ側

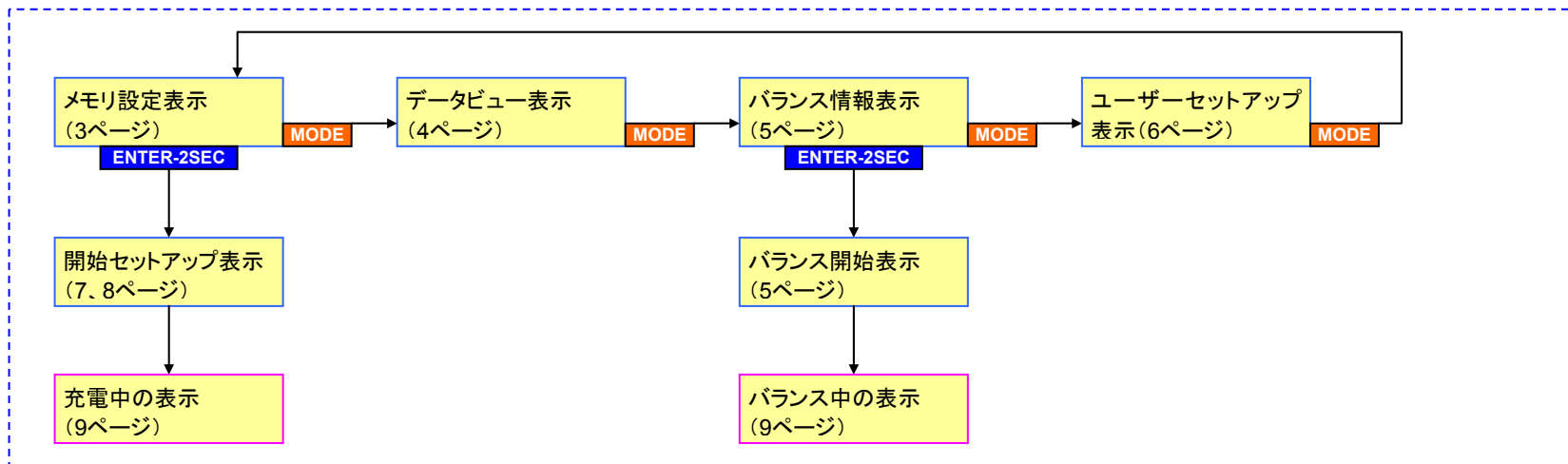

メモリ設定表示 各電池種類ごと、充電の設定を行います。

Lilo/LiPo/A123

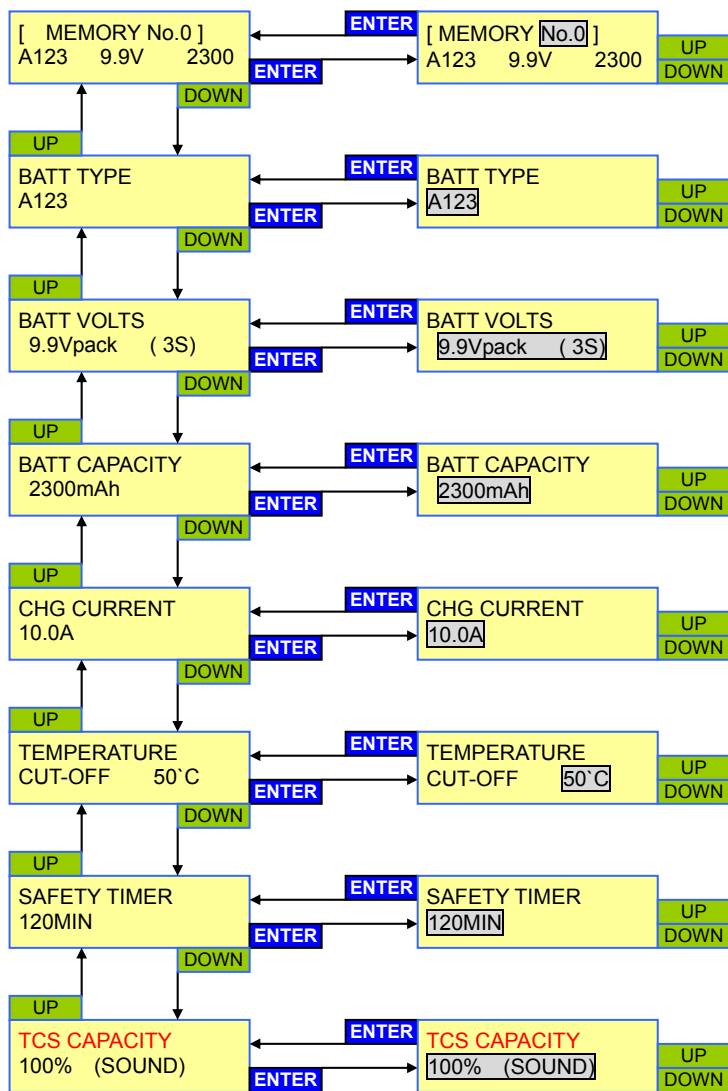

NiCd/NiMH

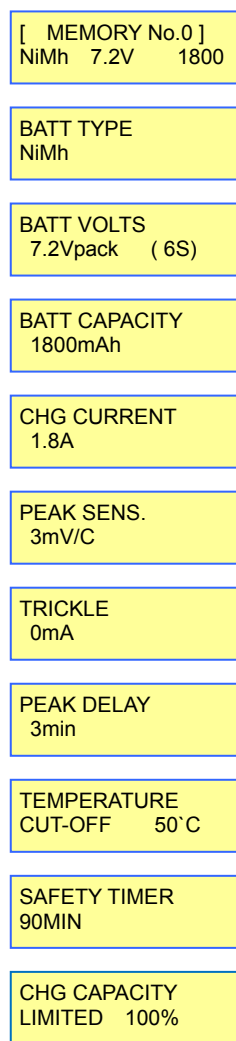

鉛

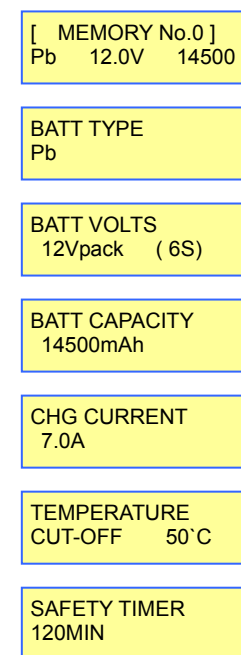

データビュー表示 各種データを表示します。

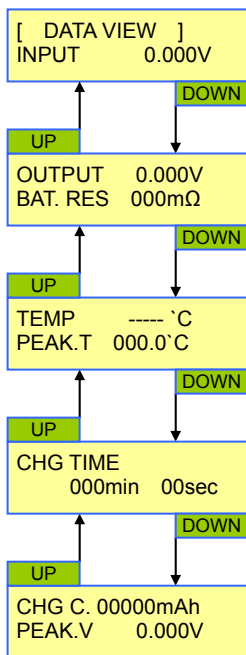

バランス情報表示 バランス端子接続時、バランスの状態を表示します。2台をネットワーク接続している場合ENTERボタンを押してUP/DOWNでSYNCモードを選択します。
ENTERボタンでバランスを開始します。

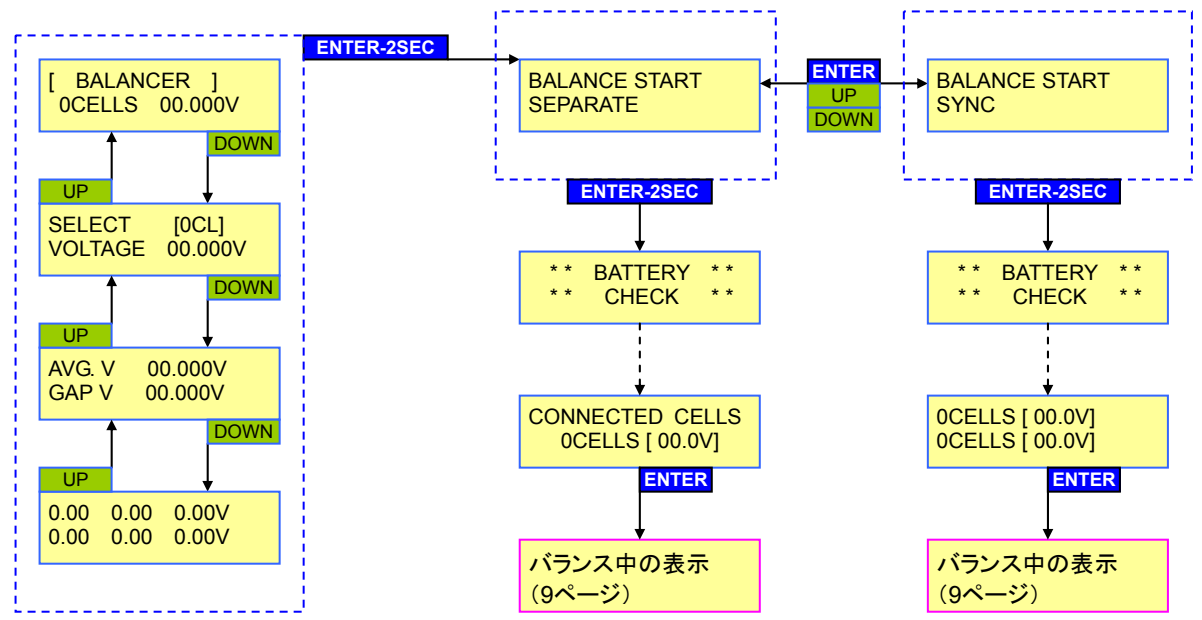

USER SETUP ユーザーセットアップ表示 充電器の各種設定を行います。

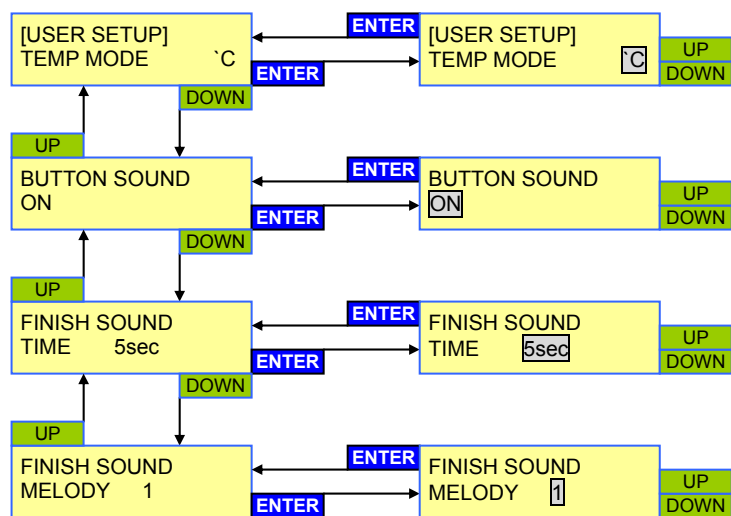

開始セットアップの表示 充電開始時の操作。電池種類ごとに異なります。

> NiCd / NiMh 電池

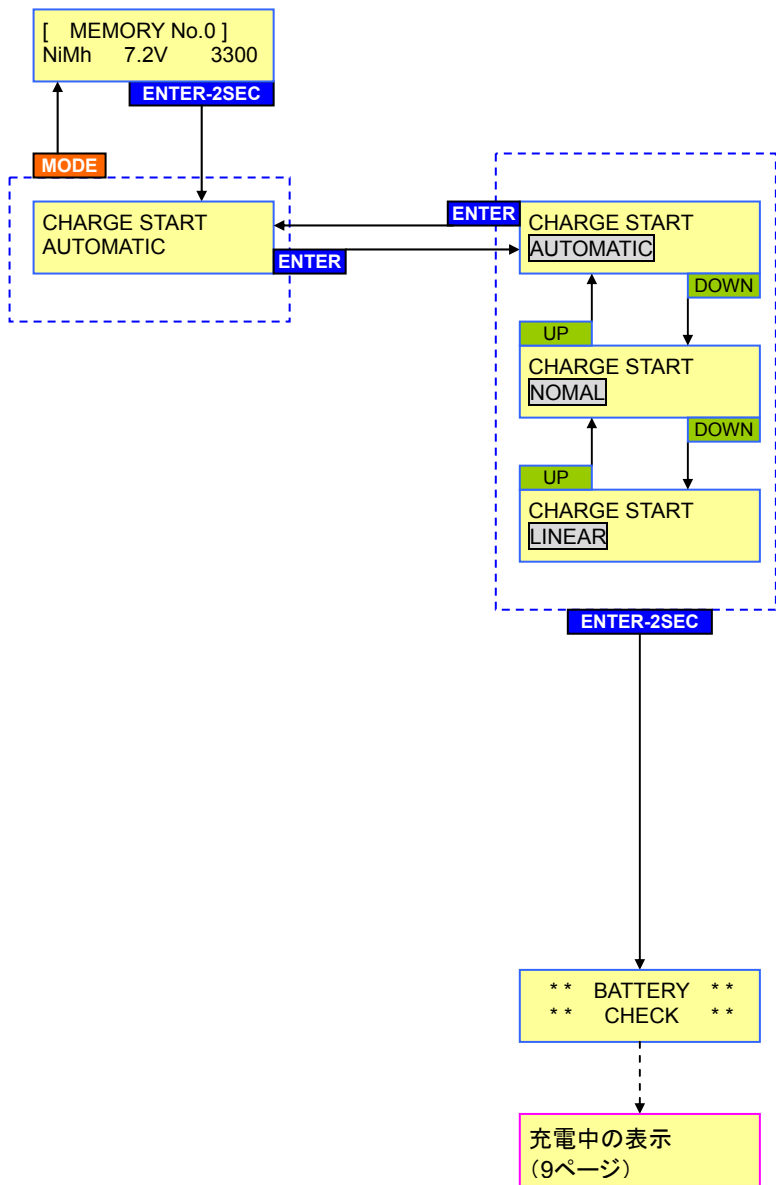

Lilo (Ion 3.6v) / LiPo (3.7v) / A123-LiFePO4 (3.3v) 電池

鉛電池

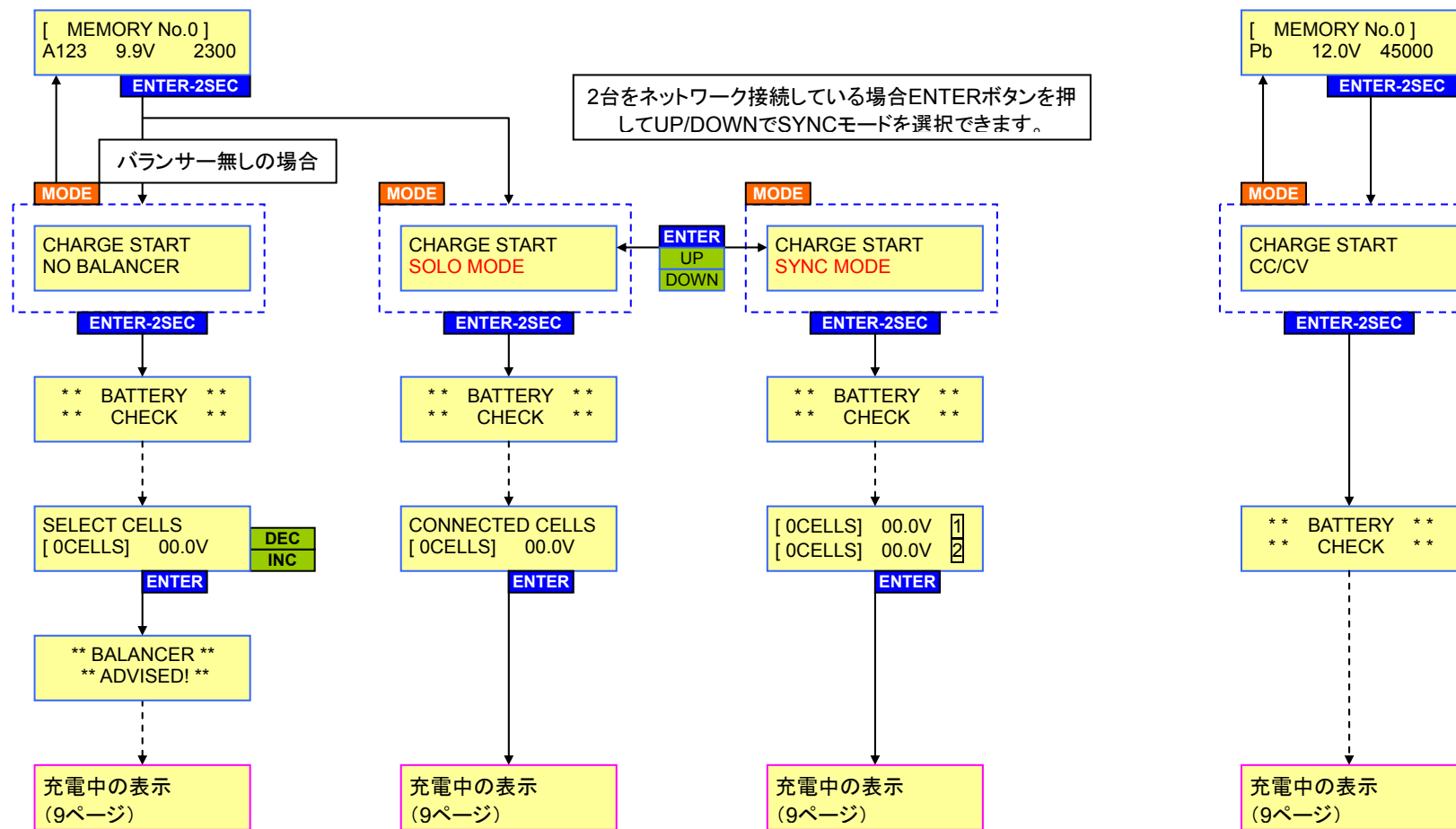

充電中の表示 充電中とバランス中の表示と操作のメニューの流れです。
 (バランス中は左のバランス表示のみ)

