

# EOS0610i-DUOII 機器外観説明と操作フローチャート

## EOS0610i-DUOII 充電器外観

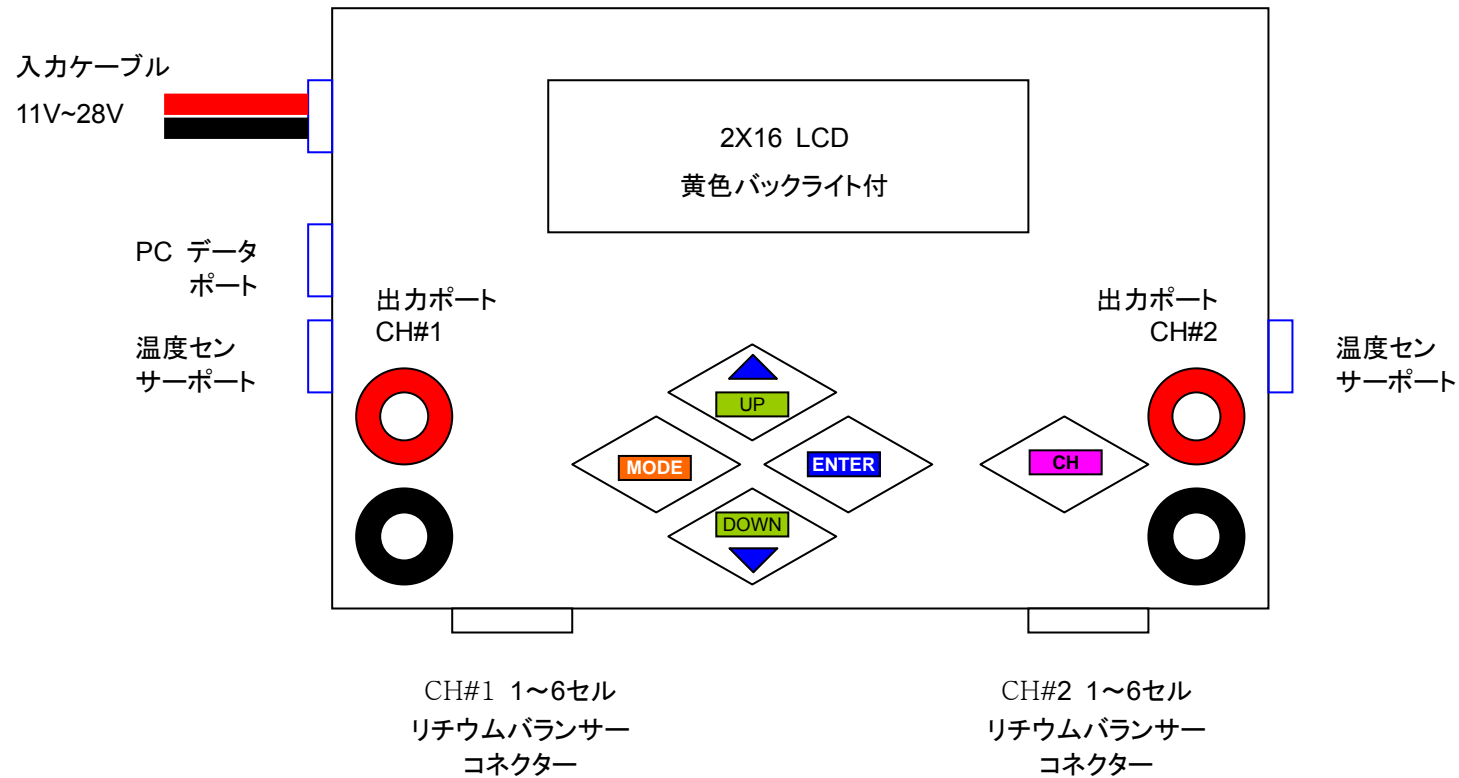

(1) メインメニューのフローチャート

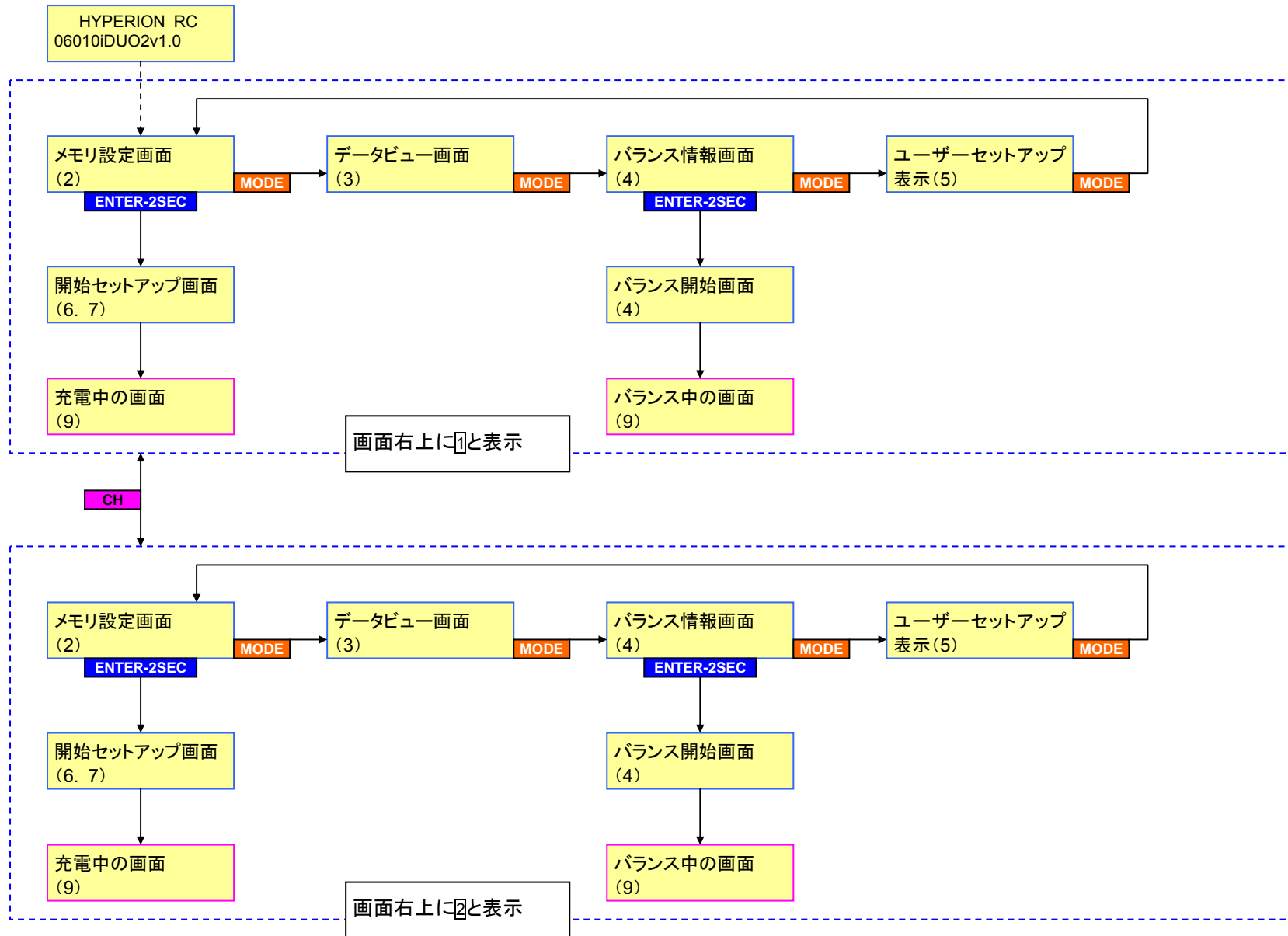

(2) メモリ設定画面 (各メモリごとに選択した電池の種類にあわせてこれらの内容が設定できます。)

LiIo/LiPo/LiFePO4 (a123)

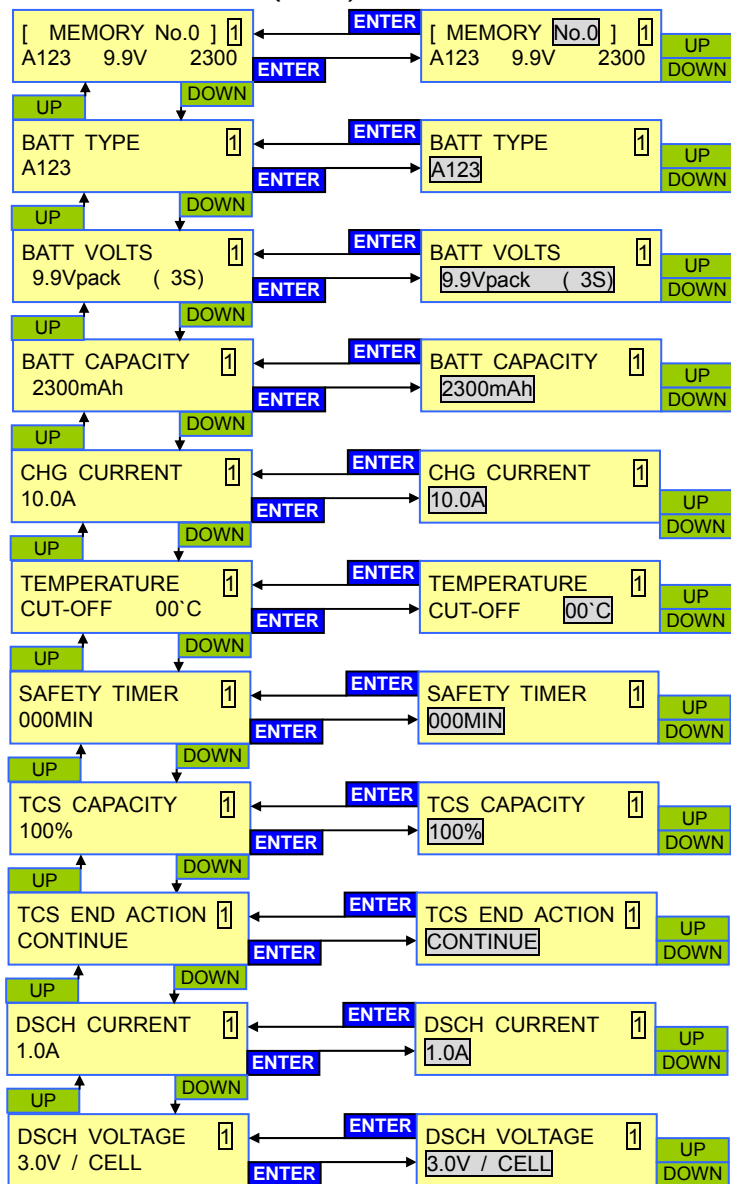

NiCd/NiMH

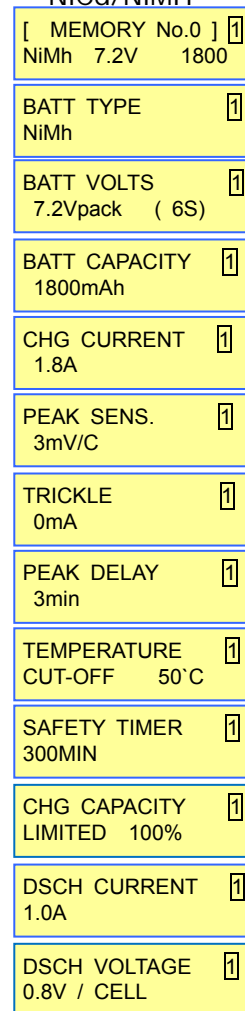

Pb

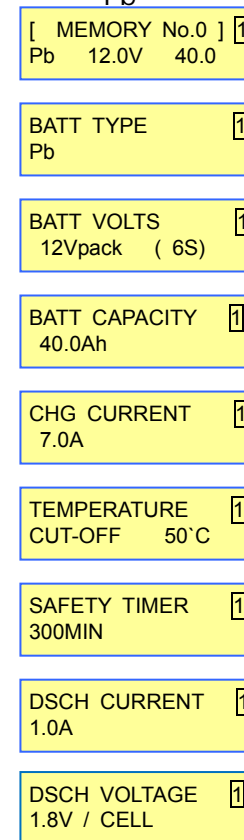

(3) データビュー画面

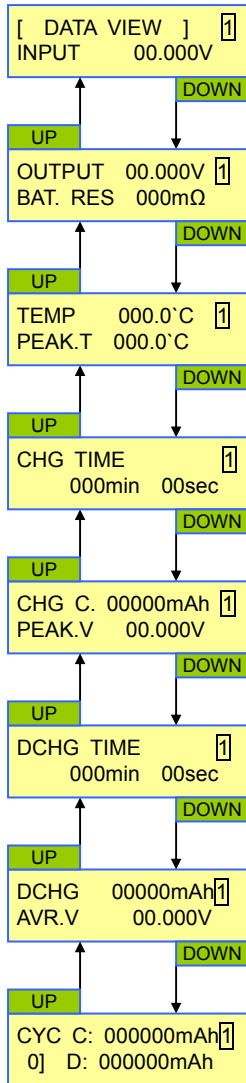

(4) バランス情報,開始画面

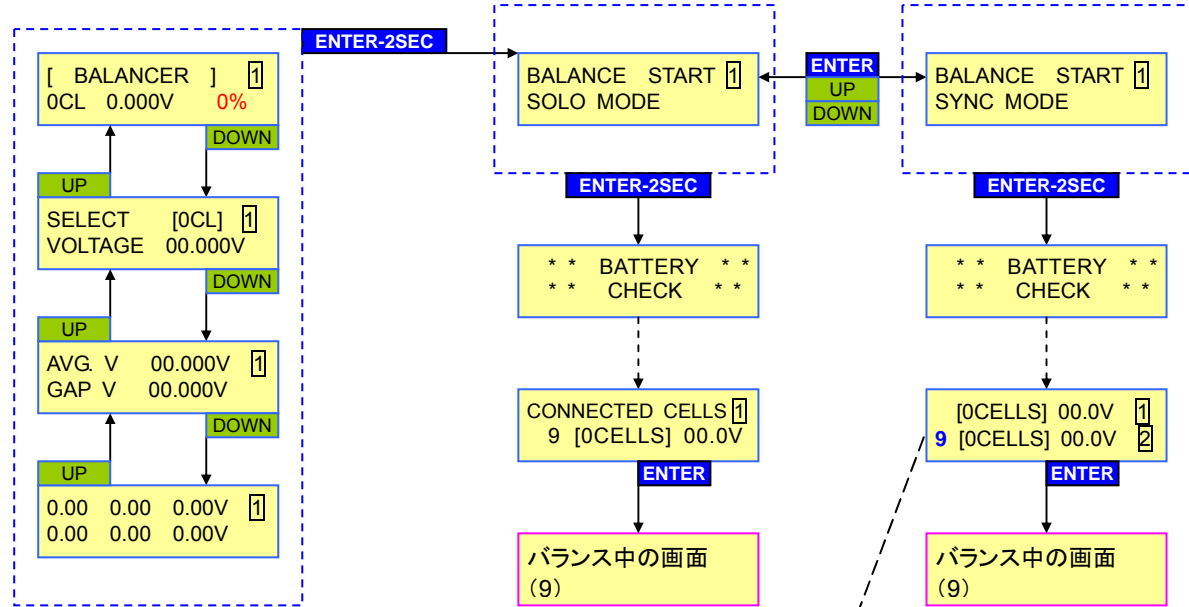

赤字の 0% はTCS容量%

リチウム電池でバランス端子接続時は10秒間の自動カウントダウン表示。ユーザーの確認が無くとも10秒後自動的に開始します。

## (5) USER SETUP DISPLAY ユーザーセットアップ画面

### CH#1 の設定

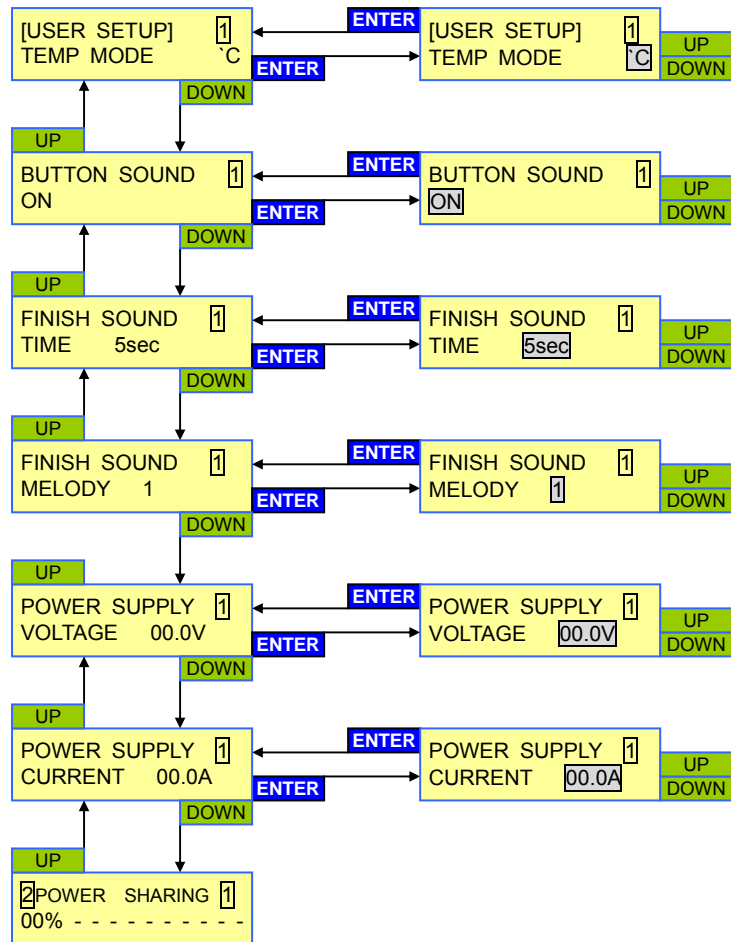

### CH#2 の設定

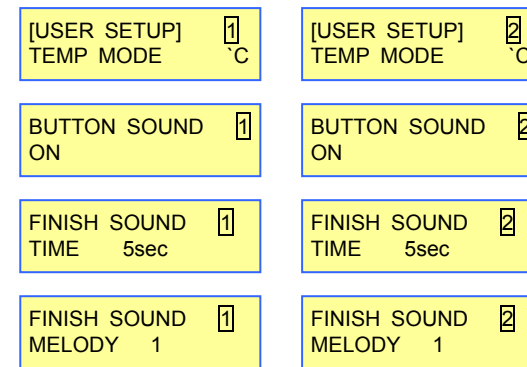

電源負荷制御機能(Power Supply Voltage, Current, Sharing) はポート#1側にだけあります。どちらのポートにも共通の設定です。

# 開始セットアップの画面

## (6) NiCd / NiMH 電池での開始

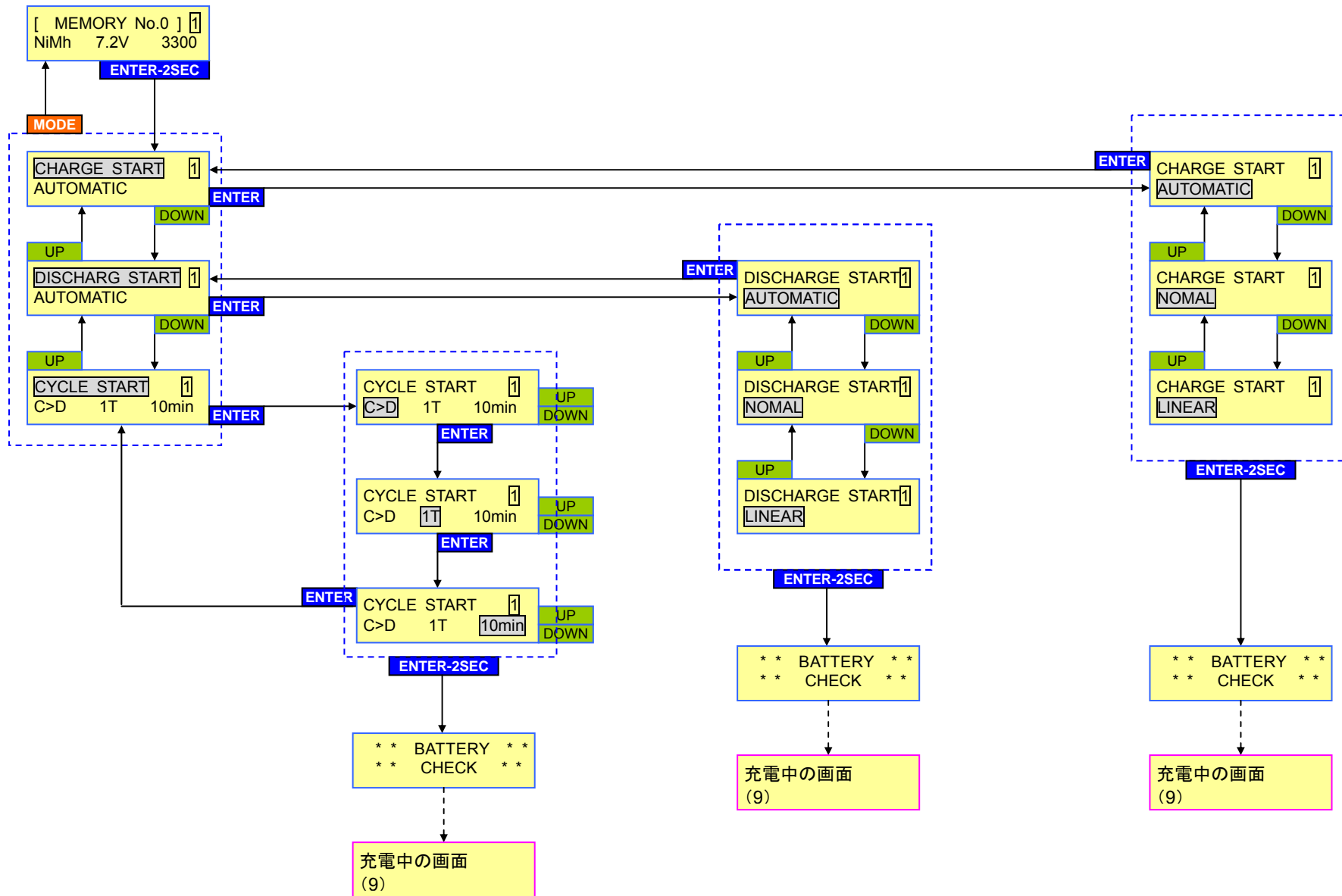

(7) LiI<sub>o</sub> / LiPo / A123 電池の開始

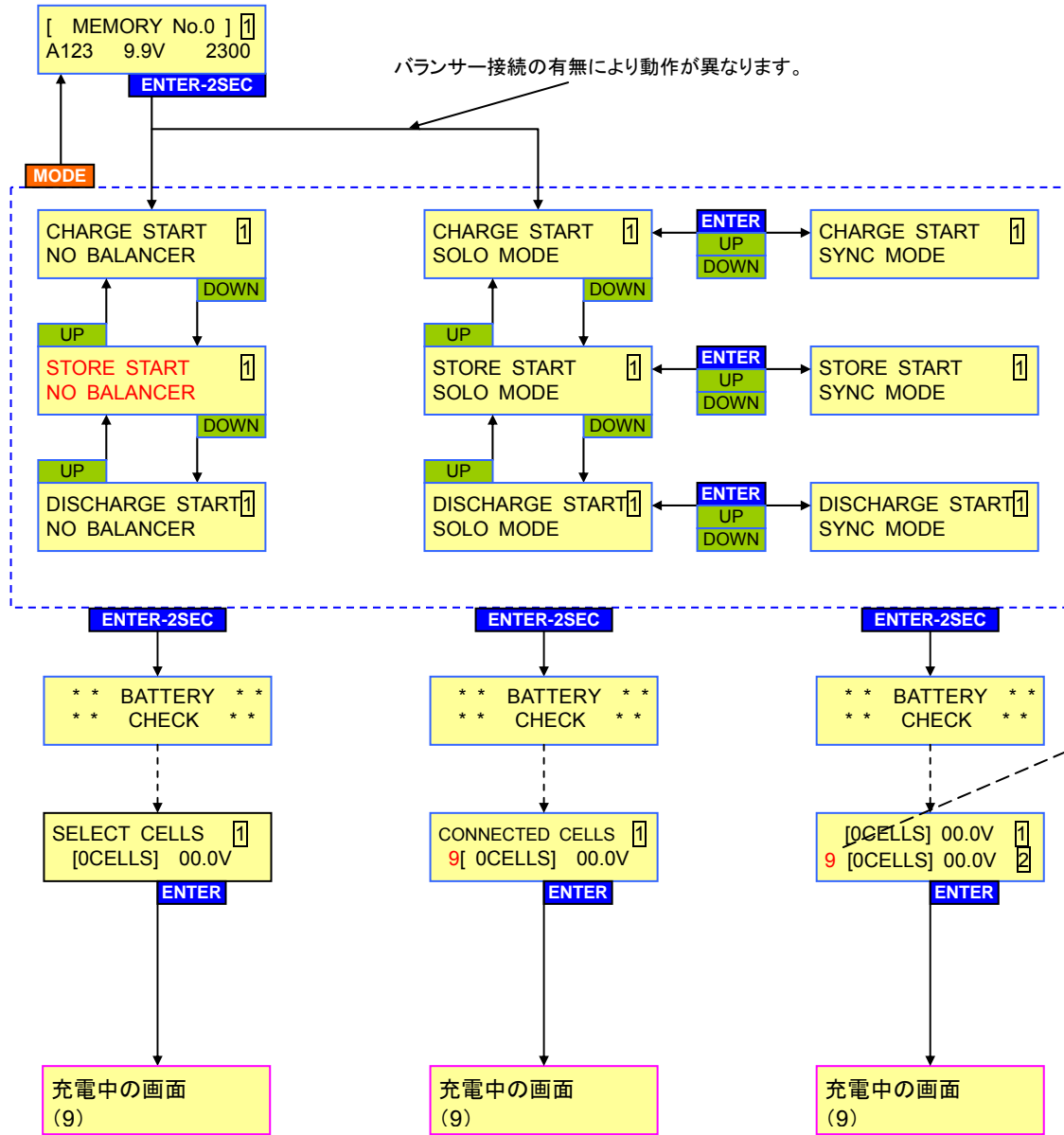

(8) 鉛電池の開始

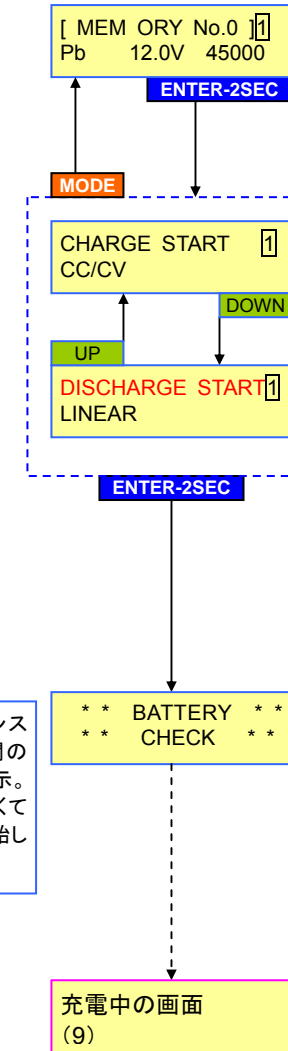

注意: STORE保存モードはLiI<sub>o</sub>, LiPo, LiFePO<sub>4</sub>(A123)のみでバランサーが接続されているときだけ使えます。バランサーが接続されていないとOUTPUT BATTERY CONNECT ERRORとなります。

(9) 充電中の画面 充電中とバランス中の画面と操作のメニューの流れです。

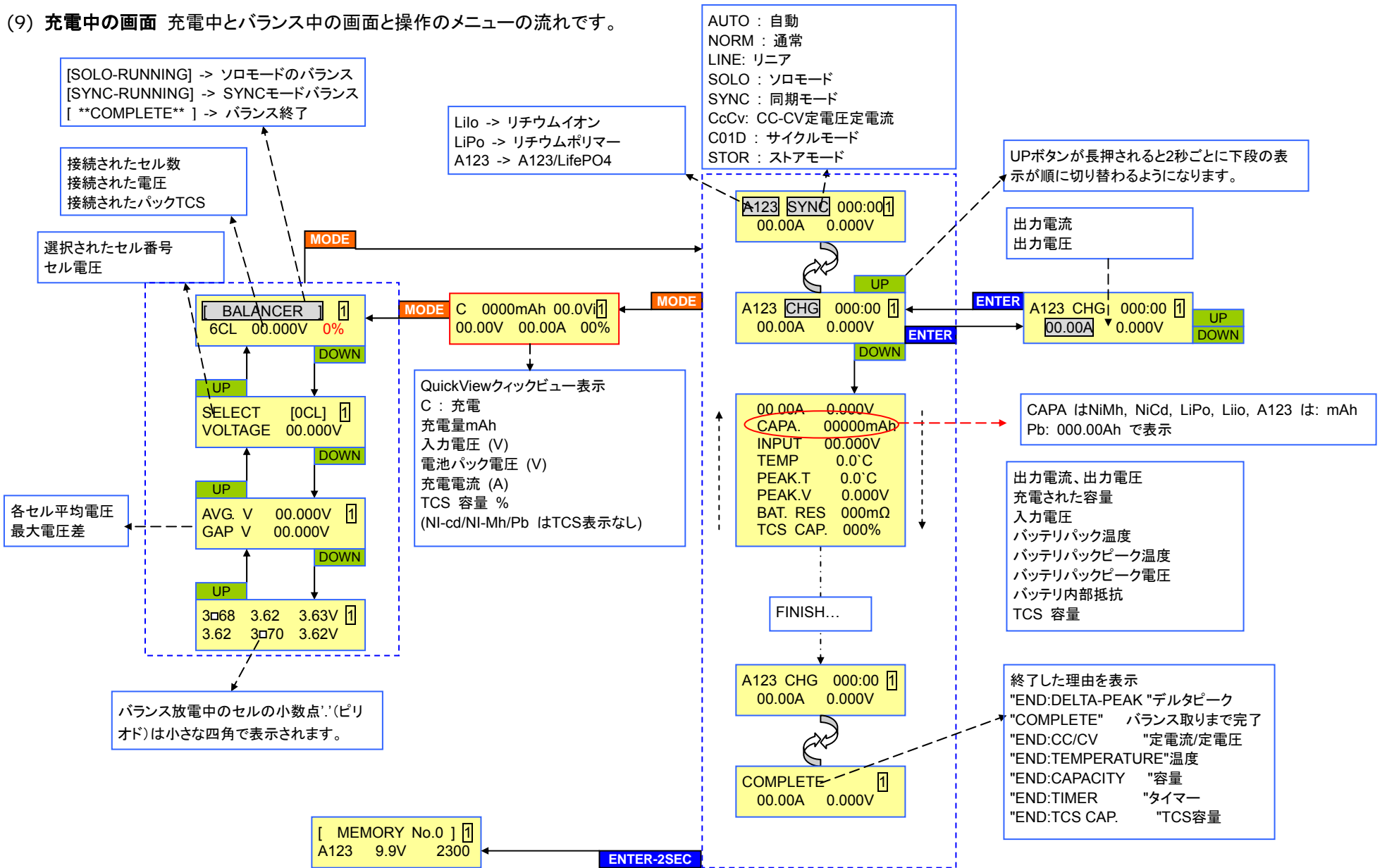

(10) LiIo / LiPo / LiFePO4 (a123) 終了画面

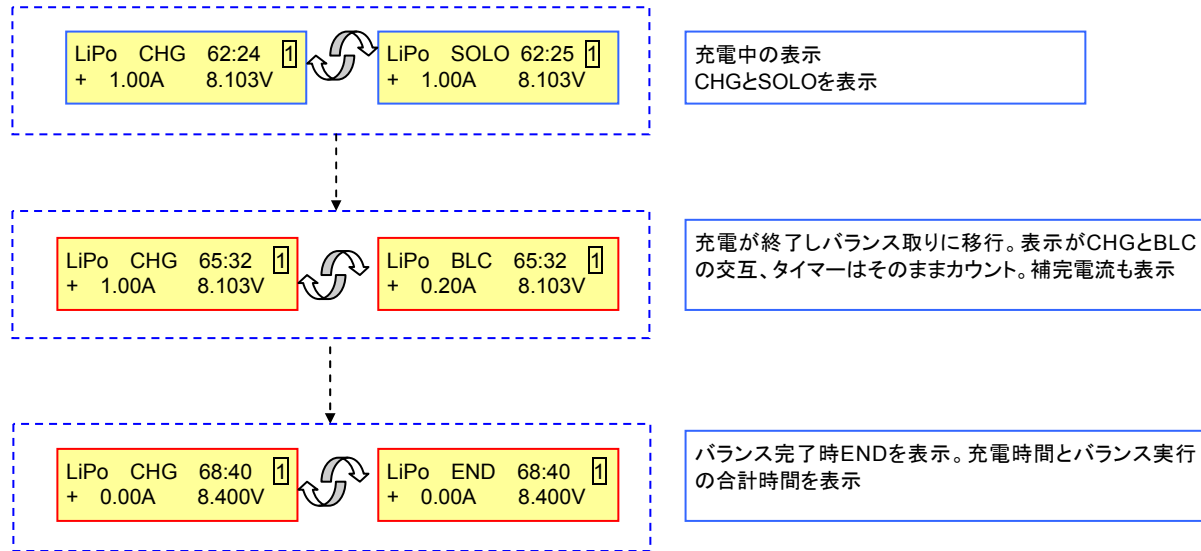

(11) NiCd/NiMH サイクル実行中の画面

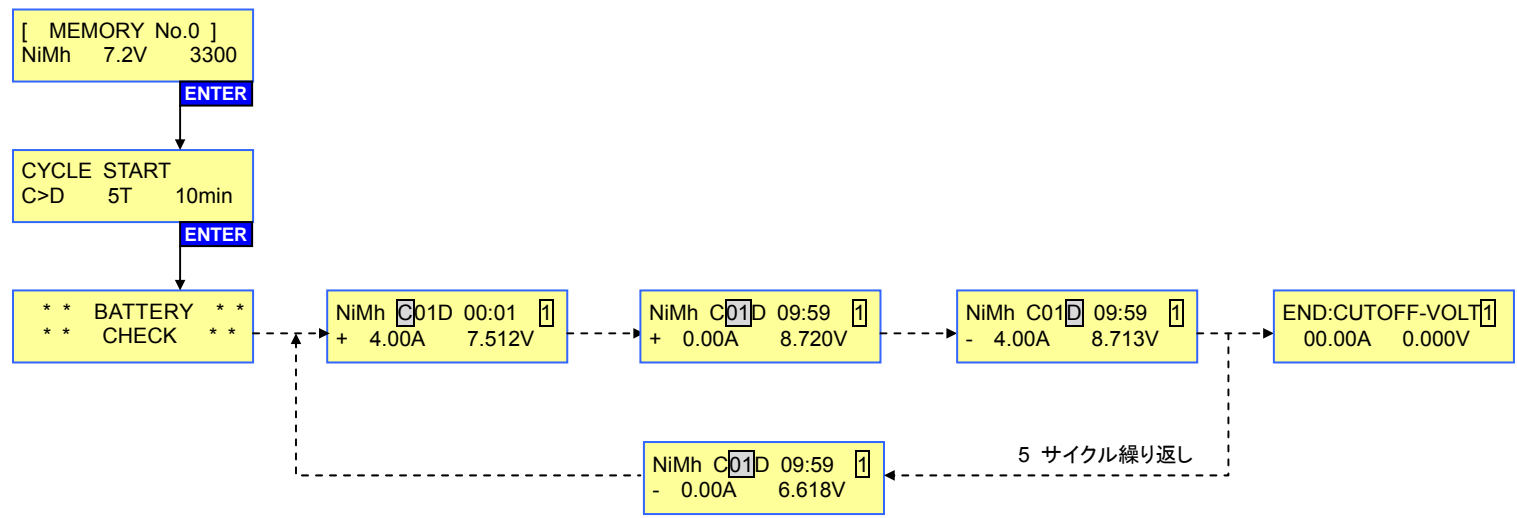

## ERROR MESSAGES

|                                     |   |
|-------------------------------------|---|
| INPUT VOLTAGE<br>ERROR 0.00Vi       | 入力電圧が11.0V以下、28V以上になった  |
| OUTPUT BATTERY<br>CONNECT ERROR     | 電池パックが接続されていない  |
| OUTPUT BATTERY<br>REVERSE POLARITY  | 電池パックの極性が逆  |
| OUTPUT BATTERY<br>OPEN CIRCUIT      | 動作中に電池パックが切り離された。   |
| OUTPUT CIRCUIT<br>ERROR             | 出力回路に問題がある。トラブルシューティングを参照   |
| OUTPUT VOLTAGE<br>TOO LOW 0.00V     | 充電設定より電池パックの電圧が低すぎる。電池パックの状態を確認し、充電器をリセットしてから再度試してください。   |
| OUTPUT VOLTAGE<br>TOO HIGH 0.00V    | 充電設定より電池パックの電圧が高すぎる。  |
| TEMPERATURE<br>SENSOR ERROR         | 温度センサーの接続が正しくない、不良。   |
| BATTERY TEMP<br>TOO LOW 0.00V       | 電池パックの温度が低すぎる (アイドル時に-10°C、充電中に0°C。温度センサーが接続されていること)。   |
| BATTERY TEMP<br>TOO HIGH            | 電池パックの温度が高すぎる (温度センサーが接続されていること)  |
| INTERNAL TEMP<br>TOO HIGH           | 充電器の内部温度が125°C以上になった。充電器の温度が下がるまで待ち、涼しいところで再度実行してくだ   |
| BALANCE VOLTAGE<br>CELL(0) TOO HIGH | バランス中にセルの電圧が高すぎる。電池パックの損傷か、コネクタの不良が原因   |
| PAUSE...<br>CHARGER TOO HOT         | 充電器の内部温度が高すぎる。温度が下がるまで動作停止(ポーズ)   |
| SYNC COMMAND<br>ERROR               | Problem with wiring, connectors, or other. Clean and inspect as in Troubleshooting section for OUTPUT |
| FLAT CHECK                          | NiCd, NiMH のみ。充電器がDeltaV を検出できず、充電が終了できない。トラブルシューティング参照   |

Hyperionリチウム電池パックのバランス端子の配線図

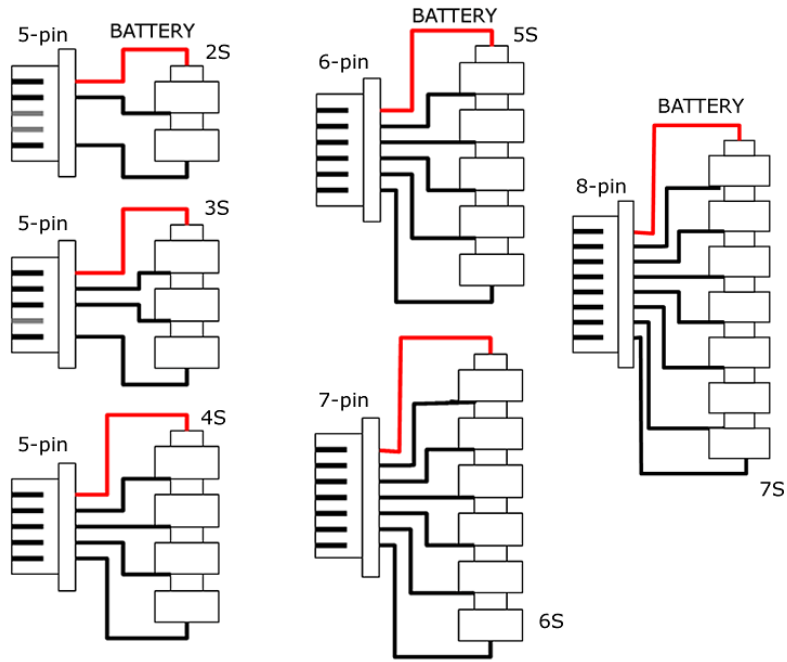

DUO IIにはHyperionタイプのマルチバルンサー(2S~6S)が2個同梱されています。他のブランドの電池パックで異なったバランス端子が使われている場合は下の表に合わせて適合するマルチバルンサーパーツを購入してください。型番は#HP-EOSLBA-26xxとなります。

下の表にない場合は電池パックを購入した販売店にお問い合わせください。

| HP-EOSLBA-26XH    | HP-EOSLBA-26HP | HP-EOSLBA-26TP  | HP-EOSLBA-26EH |
|-------------------|----------------|-----------------|----------------|
| ALIGN             | HYPERION       | THUNDER POWER   | KOKAM          |
| DUALSKY           | POLYQUEST      | FLIGHTPOWER-EVO | GRAUPNER       |
| E-FLIGHT          | E-TEC          | APEX            | ROBBE          |
| ELECTRIFLY        | POLY RC        | VISLERO         | NEU            |
| HEXTRONIC         | XCITE          | DANLIONS        | APOGEE         |
| COMMON SENSE V1   | MAX AMPS       | MPX             | VAMPOWER       |
| COMMON SENSE V2   | TRUE RC        |                 |                |
| ESKY              | IMPULSE        |                 |                |
| VENOM             |                |                 |                |
| AIR THUNDER       |                |                 |                |
| KONG THUNDER      |                |                 |                |
| GRAYSON POWER     |                |                 |                |
| TENERGY           |                |                 |                |
| DN POWER          |                |                 |                |
| MEGA POWER        |                |                 |                |
| ELECTRIC POWER    |                |                 |                |
| TURBORIX          |                |                 |                |
| ENERGY EC, WOW RC |                |                 |                |
| IMAX              |                |                 |                |
| FULLY MAX         |                |                 |                |
| FUSION            |                |                 |                |